

IMUSA®

Please Read and Save this Use and Care Manual
Por Favor Lea y Guarde este Instructivo Antes de Usar el Producto

MODEL/MODELO: GAU-18202



LOOK FOR IMUSAUSA ON:
SÍGUENOS EN IMUSAUSA:



Espresso & Cappuccino Maker
USE AND CARE INSTRUCTIONS

Máquina para Café Espresso y Cappuccino
MANUAL DE INSTRUCCIONES

Table of Contents

	Page
Important Safeguards.....	3
Polarized Plug.....	4
Extension Cord Use	4
Electric Power	4
Tamper-Resistant Screw	4
Learning About your Espresso & Cappuccino Maker.....	5
Before First Use.....	6-7
How to Use your Espresso & Cappuccino Maker.....	8-10
Care and Cleaning	11-13
Storage and Maintenance.....	13
Need Help?.....	14
Warranty.....	14

IMPORTANT SAFEGUARDS

When using electrical appliances, basic safety precautions should always be followed, including the following:

- **Read all instructions before use.**
- Do not touch hot surfaces. Use handles or knobs.
- To protect against electric shock, do not immerse cord, plug, variable temperature control, or the appliance in water or any other liquid.
- Close supervision is necessary when any appliance is used near children.
- Unplug from outlet when not in use and before cleaning. Allow to cool before putting on or taking off parts, and before cleaning the appliance.
- Do not operate any appliance with a damaged cord or plug or after the appliance malfunctions or has been damaged in any manner.
- This appliance is not intended for use by persons (including children) with reduced physical, sensory, or mental capabilities, or lack of experience and knowledge, unless they have been given supervision or instruction concerning use of the appliance by a person responsible for their safety.
- The use of attachments not recommended by the appliance manufacturer may cause fire, electric shock, or injuries.
- Do not use outdoors.
- Do not let cord hang over edge of table or counter or touch hot surfaces.
- Do not place on or near a hot gas or electric burner, or in a heated oven.
- To disconnect the appliance, turn any control to off (if applicable), then remove plug from wall outlet.
- Do not use appliances for anything other than its intended use.
- Scalding may occur if the lid is removed during the brewing cycles.
- Use only water in this appliance. Do not put any other liquids or foods in the water reservoir.
- Do not set a hot carafe on a wet or cold surface.
- Do not use a cracked carafe or a carafe having a loose or weakened handle.
- Do not clean carafe with cleansers, steel wool pads or other abrasive material.
- Never stir inside of the carafe with a spoon or other utensils.

**SAVE THESE INSTRUCTIONS
THIS PRODUCT IS INTENDED FOR HOUSEHOLD USE ONLY**

POLARIZED PLUG

This appliance has a polarized plug (one blade is wider than the other). To reduce the risk of electric shock, this plug will fit into a polarized outlet only one way. If the plug does not fit correctly into the outlet, flip it. If it still does not fit, contact a qualified electrician. Do not attempt to defeat this safety feature by modifying the plug in any way.

EXTENSION CORD USE

A short power-supply cord is provided to reduce the risk resulting from becoming entangled or tripping over a longer cord.

The use of an extension cord is not recommended. However, longer extension cords may be used if care is exercised.

- If an extension cord is used,
 - a. The leveled electrical rating of the cord set, or extension cord should be at least as great as the electrical rating of the appliance.
 - b. The cord should be arranged so that it will not drape over the countertop or tabletop where it can be pulled on by children or tripped over unintentionally.

ELECTRIC POWER

If the electrical circuit is overloaded with other appliances, your appliance may not operate properly. It should be operated on a separate electrical circuit from other appliances.

TAMPER-RESISTANT SCREW

Warning: This appliance is equipped with a tamper-resistant screw to prevent removal of the outer cover. To reduce the risk of fire or electric shock, do not attempt to remove the outer cover. There are no user serviceable parts inside.

LEARNING ABOUT YOUR ESPRESSO & CAPPUCCINO MAKER

Product may vary slightly from what is illustrated.

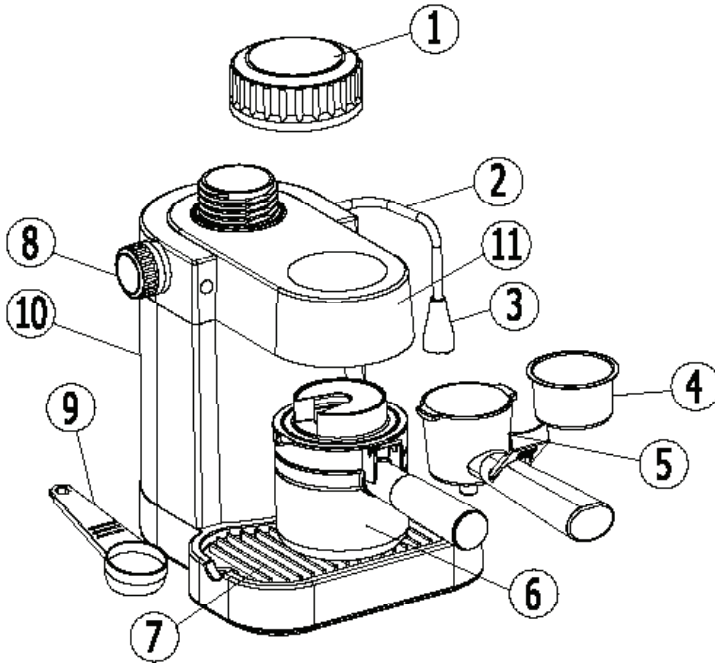



1. Water Reservoir Lid
2. Steam Nozzle
3. Frother
4. Filter Basket
5. Filter Holder
6. Glass Carafe with Lid
7. Removable Drip Tray
8. Function Knob
9. Measuring Scoop
10. Water Reservoir
11. Brewing Head

CAUTION: PRESSURE

In order to avoid possible burns to body parts and/or other injury from hot steam or water, NEVER open the water reservoir lid while your coffeemaker is turned on or as long as there is pressure in the water reservoir, to ensure you coffee maker has depressurized always allow 5 – 10 minutes before opening any of its parts.

In order to check if the appliance is under pressure, proceed as follows:

1. Turn the function knob to OFF and unplug the unit.
2. Rotate the function knob to the steam position (). If steam comes out of the steam nozzle, then the water reservoir is still under pressure. Turn the function knob to OFF.
3. To release the pressure, hold a carafe with water under the steam nozzle and immerse the frother in the water. Slowly turn the function knob to the steam position () and release the steam.
4. When the steam nozzle stops releasing steam, the water reservoir lid can be removed.
5. Turn the function knob back to the OFF position.
6. Do not remove the filter holder at any time during the brewing process. Wait until pressure is relieved.
7. Use caution when removing the filter holder from the coffeemaker. The metal parts may still be very hot. Also, there may be hot water floating on the top of the filter basket.
8. If the filter holder is blocked, allow the machine to cool down, and then release the steam following the instructions above. The blockage may be caused by too finely ground coffee or too tightly packed.

BEFORE FIRST USE

- Remove all packing material and stickers from the product and save instruction manual.

Caution: Tear up all plastic bags as they can pose a risk to children.

- Cut and remove tie wrap located between the electric plug blades.
- Before using your new appliance, wipe the body of the appliance with a damp cloth.
- Wash all the removable parts with warm sudsy water. Rinse and dry thoroughly.
- Place the appliance on a flat stable surface.

Caution: Because some countertop finishes are more sensitive than others, use care not to place espresso maker on surfaces where heat may cause damage.

- Make sure the function knob is in the OFF position.
- Remove the water reservoir lid by turning it counterclockwise.
- Fill the glass carafe with fresh cold water up to the 4 cup mark.
- Pour the water from the carafe into the reservoir.
- Close the water reservoir lid by turning clockwise and ensure it is closed properly and tightly so steam does not escape during the brewing process.

Note: Always be sure the lid is securely tightened before turning the coffeemaker on.

- Place the filter basket inside the filter holder and into the brewing head.
- Place the empty glass carafe with lid on drip tray directly under the brewing head.
- Plug into a standard 120 Volt AC outlet.
- Rotate the function knob to the “cup” symbol (), which begins the brewing process. The light indicates that the coffeemaker is on.
- Brew the water through the appliance without adding coffee grounds. This removes any dust or residue that may remain in the system from the manufacturing process.
- The water will start to drip after a few minutes.
- When brewing stops, turn the function knob to OFF.
- Unplug unit and allow the coffeemaker to cool.

Caution: Do not remove the water reservoir lid until pressure is completely released. Follow the “**CAUTION: PRESSURE**” procedures.

Caution: Do not remove the filter holder at any time while the coffeemaker is under pressure or until the coffeemaker has cooled down. Follow the “**CAUTION: PRESSURE**” procedures.

- After the coffeemaker has cooled down and all the pressure has been released, remove the filter holder and filter basket. Rinse the filter basket and filter holder with water.

Caution: The metal parts of the filter holder might still be very hot.

- Remove the water reservoir lid. Discard the remaining water through the top opening of the water tank by turning the machine upside down over the sink. Do not immerse the machine in water. Screw the water reservoir lid back in place once is fully dry.
- Discard the water from the carafe, wash thoroughly.

HOW TO USE YOUR ESPRESSO & CAPPUCCINO MAKER

Espresso

- Make sure the control knob is in the OFF position.
- Remove the water reservoir lid by turning it counterclockwise.
- Fill the glass carafe with fresh cold water up to either the 2 or 4 cup mark.
- Pour the water from the carafe into the reservoir.
- Close the water reservoir lid by turning clockwise and ensure it is closed properly and tightly so steam does not escape during the brewing process.

Note: Always be sure the lid is tightened securely before turning the coffeemaker to on.

- Remove the filter basket and holder from the appliance by turning clockwise. With the measuring spoon, measure the proper amount of espresso ground coffee and place into the filter basket without packing too tightly.
- Place filter basket inside filter holder and into the brewing head by pushing it upward so that the handle of the filter holder is aligned with the word “REMOVE” on top of the brewing head.
- Turn the handle counterclockwise until it is securely locked.
- Place the empty glass carafe with lid on drip tray directly under the brewing head.
- Plug into a standard 120 Volt AC outlet.
- Rotate the function knob to the “cup” symbol (), which begins the brewing process. The light indicates that the coffeemaker is on.
- After approximately 2 minutes, espresso coffee will flow into the carafe.

Caution: Do not open the lid to the water reservoir or remove the filter holder during the brewing process. Scalding may occur.

- The coffee will start to be released after a few minutes.
- When brewing stops, turn the function knob to OFF.
- Unplug unit and allow the coffeemaker to cool.

Caution: Do not remove the water reservoir lid until pressure is completely released. Follow the “CAUTION: PRESSURE” procedures.

Caution: Do not remove the filter holder at any time while the coffeemaker is under pressure or until the coffeemaker has cooled down. Follow the “CAUTION: PRESSURE” procedures.

- Unplug unit and allow the coffeemaker to cool.

Cappuccino

- Fill a frothing pitcher $\frac{3}{4}$ of the way with cold milk.

Note: Skim milk or 2% will be the easiest to froth.

- Make sure the control knob is in the OFF position.
- Remove the water reservoir lid by turning it counterclockwise.
- Fill the glass carafe with fresh cold water up to either the 2 or 4 cup mark.
- Pour the water from the carafe into the reservoir.
- Close the water reservoir lid by turning clockwise and ensure it is closed properly and tightly so steam does not escape during the brewing process.

Note: Always be sure the lid is tightened securely before turning the coffeemaker to on.

- Remove the filter basket and holder from the appliance by turning clockwise. With the measuring spoon, measure the proper amount of espresso ground coffee and place into the filter basket without packing too tightly.
- Place filter basket inside filter holder and into the brewing head by pushing it upward so that the handle of the filter holder is aligned with the word “ REMOVE ” on front of the brewing head.
- Turn the handle counterclockwise until it's securely locked.
- Place the empty glass carafe with lid on drip tray directly under the brewing head.
- Plug into a standard 120 Volt AC outlet.
- Rotate the function knob to the “cup” symbol (), which begins the brewing process. The red light indicates that the coffeemaker is on.
- After approximately 2 minutes, coffee will flow into the carafe.

Caution: Do not open the lid to the water reservoir or remove the filter holder during the brewing process. Scalding may occur.

- As the coffee begins to flow into the carafe, hold the frothing pitcher under the steam nozzle.
- Raise the frothing pitcher into the frother and submerge the tip into the milk. Rotate the function knob to the steam position (). Move the frothing pitcher in a circular motion, adjust the steam flow using the function knob to achieve the desired froth.

Note: If the frother is not under the milk surface, splattering will occur.

- When frothing is complete, turn the function knob back to the “cup” symbol () before removing your pitcher, and finish the brewing process.

- When brewing stops, turn the function knob to OFF.
- Unplug unit and allow the coffeemaker to cool.

Caution: Do not remove the water reservoir lid until pressure is completely released. Follow the “**CAUTION: PRESSURE**” procedures.

Caution: Do not remove the filter holder at any time while the coffeemaker is under pressure or until the coffeemaker has cooled down. Follow the “**CAUTION: PRESSURE**” procedures.

- Fill your desired cup(s) with $\frac{1}{3}$ coffee and pour an equal amount of heated milk from the frothing pitcher. Top it with frothed milk by scooping the foam into the coffee.

CARE AND CLEANING

This product contains no user serviceable parts.

- Unplug the cord and wait for the appliance to cool completely before cleaning.
- After the pressure has been released, remove the water reservoir lid. Discard the remaining water through the top opening of the water tank by turning the machine upside down over the sink. Do not immerse the machine in water. Screw the water reservoir lid back in place.
- After each use, the filter basket and holder should be emptied and rinsed thoroughly with warm water. Dry before reassembling the appliance.

Note: Make sure the filter basket and holder are properly installed before each use.

- Wash drip tray and carafe with warm sudsy water.

Caution: Please handle carafe with extreme care, for glass will become slippery when wet. A damaged carafe may result in burns from hot liquid.

Note: Discard the carafe if chipped, cracked or damaged in any manner.

To avoid glass carafe from breaking:

- Do not heat the carafe while empty.
- Do not place the carafe on or near a gas or electric burner, in a heated oven, or in a microwave oven.
- Avoid rough handling and sharp blows.
- To clean the outside of the appliance use a soft damp cloth.
- Never immerse the appliance in water or other liquids.
- The appliance and its parts are NOT dishwasher safe.
- Do not use any abra sive cleaners or metal pads to clean the appliance.
- Never spray or apply cleaner directly onto or into the appliance.

Decalcifying

The frequency of cleaning depends upon the hardness of the water used. The following table gives the suggested cleaning intervals.

Suggested cleaning intervals

Type of water	Frequency
Soft water	Every 80 brew cycles
Hard water	Every 40 brew cycles

Mineral deposits left by hard water can clog your appliance.

- Make sure the control knob is in the OFF position.
- Remove the water reservoir lid by turning it counterclockwise.
- Fill the glass carafe with white cooking vinegar up to the 2-cup mark.
- Pour the vinegar from the carafe into the reservoir.
- Fill the glass carafe with water up to the 2-cup mark.
- Pour the water from the carafe into the reservoir.
- Close the water reservoir lid by turning clockwise and ensure it is closed properly and tightly so steam does not escape during the brewing process.

Note: Always be sure the lid is tightened securely before turning the coffeemaker on.

- Attach empty filter basket and holder.
- Place the empty glass carafe with lid on drip tray directly under the brewing head.
- Plug into a standard 120 Volt AC outlet.
- Rotate the function knob to the “cup” symbol (), which begins the brewing process. The red light indicates that the coffeemaker is on.
- After approximately 2 minutes, vinegar solution will flow into the carafe.

Caution: Do not open the lid to the water reservoir or remove the filter holder during the brewing process. Scalding may occur.

- As the vinegar begins to flow into the carafe, place a frothing pitcher filled $\frac{3}{4}$ of the way with cold water under the steam nozzle.
- Raise the frothing pitcher into the frother, submerge it into the water. Rotate the function knob to the steam position () moving the frothing pitcher in a circular motion for 10-15 seconds.
- This will clear any additional milk residue from the steam nozzle.

Note: If the frother is not under the water surface, splattering will occur.

- Turn the function knob back to the “cup” symbol () before removing the pitcher and finish the

brewing process.

- Discard the water from frothing pitcher.
- When brewing stops, turn the function knob to OFF.
- Unplug unit and allow the coffeemaker to cool.

Caution: Do not remove the water reservoir lid until pressure is completely relieved. Follow the “**CAUTION: PRESSURE**” procedures.

Caution: Do not remove the filter holder at any time while the coffeemaker is under pressure or until the coffeemaker has cooled down. Follow the “**CAUTION: PRESSURE**” procedures.

- Repeat the steps above using cold water only to rinse away any traces of vinegar. It is recommended to repeat this cold water cycle twice.
- Wash the carafe, drip tray, filter basket and holder as instructed in the CARE AND CLEANING section.
- After the pressure has been released, remove the water reservoir lid. Discard the remaining water through the top opening of the water tank by turning the machine upside down over the sink. Do not immerse the machine in water. Screw the water reservoir lid back in place.

STORAGE AND MAINTENANCE

- Always allow the appliance to cool and dry completely before storing.
- Wind the electrical cord under the bottom of the base.
- Store your appliance in a dry location, such as on a tabletop, countertop, or on a cupboard shelf.
- Other than recommended cleaning, no further user maintenance should be necessary.

NEED HELP?

For service, repairs, or any questions regarding your appliance, call the number on the last page of this manual. Please **DO NOT** return the product to the place of purchase. Also, please **DO NOT** mail product back to manufacturer. You may also want to consult the website listed on the last page of this manual.

1 YEAR LIMITED WARRANTY

What does it cover?

- Manufacturer defects in materials or workmanship (returns will only be accepted if due to a manufacturer defect and will not be accepted after 1 year from date of purchase. Returns will only be accepted with original receipt).
- Applies only to products purchased and used in the United States, Hawaii or Alaska.

How do you get service?

- Save your receipt as proof of date of purchase.
- Email customerserviceimusa@groupeseb.com, or call 1-800-850-2501.
- If you need parts or accessories, please contact us via email or phone.

Warranty does NOT cover:

- Damage from commercial use.
- Damage from misuse, abuse, or neglect.
- Products that have been modified in any way.
- Other accessory items that are packed with the unit.
- Damage due to accidents or repairs.

Índice

	Página
Instrucciones Importantes de Seguridad.....	16
Enchufe Polarizado.....	17
Uso de un Cable de Extensión.....	17
Cable Eléctrico.....	17
Tornillo de Seguridad.....	17
Aprenda Acerca de su Máquina para Café Espresso y Cappuccino.....	18
Antes de Usar por Primera Vez	19
Como Usar su Máquina para Café Espresso y Capupccino.....	21-23
Cuidado y Limpieza.....	24-25
Almacenamiento y Mantenimiento.....	26
¿Necesita Ayuda?.....	27
Garantía.....	27

INSTRUCCIONES IMPORTANTES DE SEGURIDAD

Cuando se utilizan electrodomésticos, siempre se deben respetar ciertas medidas de seguridad incluyendo las siguientes:

- **Lea todas las instrucciones antes de utilizar el producto.**
- No toque las superficies calientes. Utilice las asas o las perillas.
- Con el objetivo de disminuir el riesgo de una descarga eléctrica, no sumerja el cable, el enchufe, el control de temperatura variable o la base del aparato en agua ni en ningún otro líquido.
- Todo aparato eléctrico usado cerca de los niños requiere la supervisión de un adulto.
- Desconecte el aparato de la toma de corriente cuando no este en uso y antes de limpiarlo. Espere que el aparato se enfríe antes de instalar, retirar las partes o limpiarlo.
- No utilice ningún aparato si el cable o el enchufe se encuentra dañado, si el aparato no funciona correctamente, o si ha sufrido algún daño en general.
- Este aparato no está diseñado para ser usado por personas (incluyendo niños) con capacidad física limitada, mental o sensoriales disminuidas y falta de experiencia o conocimiento que les impida utilizar el aparato con toda seguridad sin supervisión o instrucción.
- El uso de accesorios no recomendados por el fabricante puede causar riesgo de incendio, descarga eléctrica o lesiones personales.
- No utilice este aparato en exteriores.
- No permita que el cable del aparato cuelgue del borde de la mesa o del mostrador ni que entre en contacto con las superficies calientes.
- No coloque el aparato sobre, ni cerca de una hornilla de gas o eléctrica o de un horno caliente.
- Para desconectar, coloque el control en off (si aplica) y luego remueva el enchufe de la toma de corriente.
- Este aparato se debe utilizar únicamente para el fin previsto.
- Pueden ocurrir quemaduras si se abre la tapa durante los ciclos de preparación.
- Use solamente agua. No coloque otro líquido o alimento en el tanque de agua.
- No coloque una jarra caliente sobre una superficie húmeda o fría.
- No use una jarra quebrada o una jarra que tenga el asa suelto o partido.
- No limpie la jarra con limpiadores, lana de acero u otro material abrasivo.
- Nunca remueva el café dentro de la jarra con una cuchara u otro utensilio.

**CONSERVE ESTAS INSTRUCCIONES
ESTE APARATO ES PARA USO DOMÉSTICO ÚNICAMENTE**

ENCHUFE POLARIZADO

Este aparato tiene un enchufe polarizado (un contacto es más ancho que el otro). Para reducir el riesgo de choque eléctrico, este enchufe entra en un contacto polarizado de una sola manera. Si el enchufe no entra correctamente, inviértalo. Si aún así no encaja, busque la ayuda de un electricista calificado. No intente hacerle ninguna modificación al enchufe.

USO DE UN CABLE DE EXTENSIÓN

El producto viene con un cable corto de suministro de potencia para reducir el riesgo que resulta de enredarse o tropezarse con un cable más largo.

No se recomienda el uso de un cable de extensión. Sin embargo, puede usarse un cable de extensión si se emplea el cuidado requerido.

- Si se usa un cable de extensión:
 - a. El voltaje eléctrico del cable de extensión debe ser como mínimo igual al voltaje del aparato.
 - b. El cable de extensión debe acomodarse de modo que no cuelgue del mostrador o de la mesa, para evitar que un niño tire del mismo o se tropiece sin intención.

CABLE ELÉCTRICO

Si se recarga el circuito eléctrico con otros electrodomésticos, es posible que este aparato no funcione correctamente. Se debe utilizar en un circuito eléctrico separado de los otros electrodomésticos.

TORNILLO DE SEGURIDAD

Advertencia: Este aparato cuenta con un tornillo de seguridad para evitar que se remueva de la cubierta exterior del mismo. A fin de reducir el riesgo de incendio o descarga eléctrica, por favor no trate de remover la cubierta exterior. Este producto no contiene piezas reemplazables en su interior.

APRENDA ACERCA DE SU MÁQUINA PARA CAFÉ ESPRESSO Y CAPPUCCINO

El producto puede variar ligeramente al ilustrado.

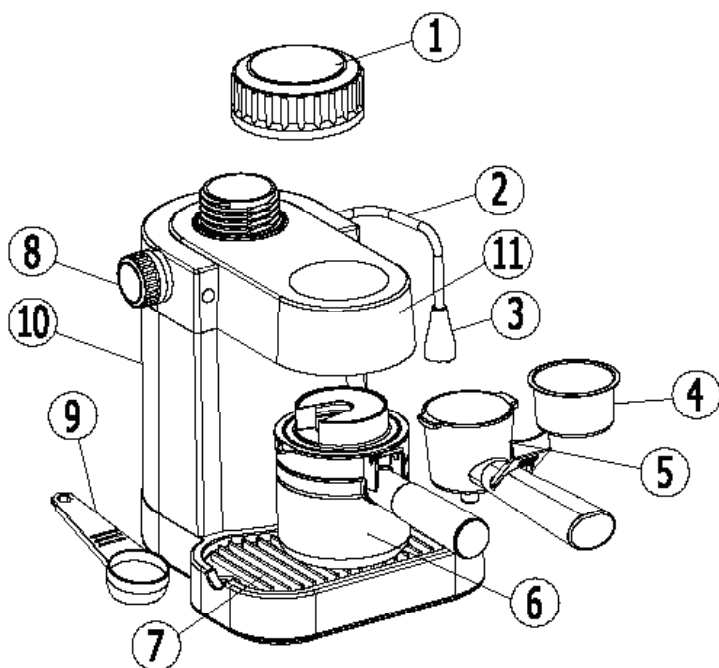



1. Tapa del Tanque de Agua
2. Boquilla de Vapor
3. Vaporizador
4. Filtro
5. Soporte del Filtro
6. Jarra de Vidrio con Tapa
7. Bandeja Removible para Goteo
8. Perilla de Función
9. Cuchara para Medir
10. Tanque de Agua
11. Cabezal de Colado

ADVERTENCIA: PRESIÓN

Con el fin de evitar posibles quemaduras en las partes del cuerpo y/o otras lesiones debido al vapor y agua caliente, nunca abra la tapa del tanque de agua mientras que la misma está encendida o existe presión en el tanque de agua. Para asegurarse de que su cafetera se haya despresurizado, espere siempre de 5 a 10 minutos antes de abrir cualquiera de sus partes.

Con el fin de comprobar si el aparato se encuentra presurizado, proceda de la siguiente manera:

1. Gire la perilla de función a la posición de apagado (OFF) y desconecte la cafetera.
2. Gire la perilla de función a la posición de vapor (). Si sale vapor de la boquilla, significa que el tanque de agua está todavía bajo presión. Gire la perilla de función a la posición de apagado (OFF).
3. Para liberar la presión, coloque una jarra con agua debajo de la boquilla y sumerja el vaporizador en el agua. Lentamente gire la perilla de función a la posición de vapor
4. () para liberarlo.
5. Cuando deje de salir vapor por la boquilla se puede remover la tapa del tanque de agua.
6. Gire la perilla de función a la posición de apagado (OFF).
7. No retire el soporte del filtro en ningún momento durante el proceso de colar o hasta que la presión sea liberada.
8. Tenga cuidado al retirar el soporte del filtro. Las partes metálicas pueden estar calientes. Además, puede haber agua caliente flotando en el filtro.
9. Si el soporte del filtro se traba, deje que la máquina se enfríe, luego suelte el vapor según las instrucciones arriba descritas. También puede deberse a que el café molido usado es de grano muy fino.

ANTES DE UTILIZAR POR PRIMERA VEZ

- Retire todo el material de empaque y las calcomanías adheridas al producto y conserve el manual de instrucciones.
- Advertencia: Rompa todas las bolsas de plástico ya que pueden representar un riesgo para los niños.
- Corte y retire la banda plástica que pasa por los contactos del enchufe.
- Antes de usar la máquina, limpie toda la superficie de la misma con un paño húmedo.

- Lave todas las partes removibles con agua tibia y jabón. Enjuague y seque.
- Coloque el producto sobre una superficie plana y estable.

Advertencia: Debido a que el terminado de ciertos mostradores puede ser afectado más que otros, asegúrese de no colocar la máquina sobre superficies susceptibles al calor.

- Asegúrese que la perilla de función esté en la posición de apagado (OFF).
- Abra la tapa del tanque de agua girando en sentido contrario a las agujas del reloj.
- Coloque agua fría y fresca dentro de la jarra hasta el nivel 4 marcado en la jarra.
- Coloque dentro del tanque de agua el agua que está en la jarra.
- Cierre la tapa del tanque de agua girándola en sentido de las agujas del reloj. Asegúrese de cerrar la tapa completamente para evitar que se escape el vapor durante el proceso de colado.

Nota: Asegúrese que la tapa esté herméticamente cerrada antes de prender la cafetera.

- Coloque el soporte del filtro en su posición.
- Coloque la jarra con su tapa sobre la bandeja para goteo justo debajo de la abertura del cabezal de colado.
- Conecte en un tomacorriente de 120 Voltios de CA.
- Gire la perilla de función a la posición del símbolo de “taza” (), para que comience el proceso de colado. La luz indicadora de color rojo se prenderá para indicarle que la cafetera está prendida.
- Deje colar agua en la máquina, pero sin agregar café molido. Esto sirve para remover polvo o residuos que hayan quedado en la máquina durante el proceso de fabricación.
- Cuando la luz indicadora color verde se prenda significa que el proceso de colar ha terminado, gire la perilla de función a la posición de apagado (OFF).
- Desconecte la máquina y deje que se enfríe.

Advertencia: No retire la tapa del tanque de agua hasta que la presión se libere por completo. Vea la sección **CUIDADO: PRESIÓN**.

Advertencia: No retire el soporte del filtro en ningún momento mientras la cafetera este bajo presión o hasta que la cafetera se haya enfriado. Vea la sección **CUIDADO: PRESIÓN**.

- Después que la cafetera se haya enfriado y toda la presión ha sido liberada, saque el soporte del filtro y el filtro. Enjuague ambos en agua.

Advertencia: Las partes metálicas del soporte del filtro podrían estar muy calientes. Puede enfriar estas partes colocándolas en agua fría.

- Retire la tapa del tanque de agua. Deseche el agua restante a través de la abertura superior del

tanque de agua girando la máquina boca abajo sobre el fregadero. No sumerja la máquina en agua. Coloque otra vez la tapa en su lugar.

- Elimine el agua de la jarra y lave a fondo

COMO USAR SU MÁQUINA PARA HACER CAFÉ ESPRESSO Y CAPPUCCINO

Espresso

- Asegúrese que la perilla de función esté en la posición de apagado (OFF).
- Abra la tapa del tanque de agua girando en sentido contrario a las agujas del reloj.
- Coloque agua fría y fresca dentro de la jarra hasta el nivel 2 o 4 marcado en la jarra.
- Coloque el agua que está en la jarra dentro del tanque de agua.
- Cierre la tapa del tanque de agua girándola en sentido de las agujas del reloj. Asegúrese de cerrar la tapa completamente para evitar que se escape vapor durante el proceso de colado.

Nota: Asegúrese que la tapa esté herméticamente cerrada antes de prender la cafetera.

- Saque de la cafetera el soporte del filtro girándolo en sentido a las agujas del reloj. Utilizando la cuchara de medida, añada dentro del filtro la cantidad de café expreso molido que desea. No lo compacte.
- Coloque el filtro dentro del soporte y luego colóquelos dentro del cabezal de colado empujándolo hacia arriba de modo que quede alineado el asa del soporte del filtro con la palabra “REMOVE” (remover) que se encuentra arriba del cabezal de colado.
- Gire el asa en sentido contrario a las agujas del reloj hasta que trabaje correctamente.
- Coloque la jarra con su tapa sobre la bandeja para goteo justo debajo de la abertura del cabezal de colado.
- Conecte en un tomacorriente de 120 Voltios de CA.
- Gire la perilla de función a la posición del símbolo de “taza” (), para que comience el proceso de colado. La luz indicadora se prenderá para indicarle que la cafetera está prendida.
- Luego de aproximadamente 2 minutos, el café expreso comenzará a caer en la jarra.

Advertencia: No abra la tapa del tanque de agua ni remueva el soporte del filtro durante el proceso de colado, podría sufrir graves quemaduras.

- Cuando deje de colar café dentro de la jarra, gire la perilla de función a la posición de apagado (OFF).
- Desconecte la máquina y deje que se enfríe.

Advertencia: No retire la tapa del tanque de agua hasta que la presión se libere por completo. Vea la sección **CUIDADO: PRESIÓN**.

Advertencia: No retire el soporte del filtro en ningún momento mientras la cafetera este bajo presión o hasta que la cafetera se haya enfriado. Vea la sección **CUIDADO: PRESIÓN**.

- Desconecte la máquina y deje que se enfríe.

Cappuccino

- Llene una jarra de acero inoxidable hasta $\frac{3}{4}$ de su capacidad con leche fría.

Nota: Para que la espuma se forme más fácil, utilice leche descremada o de 2%.

- Asegúrese que la perilla de función esté en la posición de apagado (OFF).
- Abra la tapa del tanque de agua girando en sentido contrario a las agujas del reloj.
- Coloque agua fría y fresca dentro de la jarra hasta el nivel 2 o 4 marcado en la jarra.
- Coloque el agua que está en la jarra dentro del tanque de agua.
- Cierre la tapa del tanque de agua girándola en sentido de las agujas del reloj. Asegúrese de cerrar la tapa completamente para evitar que se escape vapor durante el proceso de colado.

Nota: Asegúrese que la tapa esté herméticamente cerrada antes de prender la cafetera.

- Saque de la cafetera el soporte del filtro girándolo en sentido a las agujas del reloj. Utilizando la cuchara de medida, añada dentro del filtro la cantidad de café espresso molido que desea. No lo compacte.
- Coloque el filtro dentro del soporte y luego colóquelos dentro del cabezal de colado empujándolo hacia arriba de modo que quede alineado el asa del soporte del filtro con la palabra: "REMOVE" (remover) que se encuentra arriba del cabezal de colado.
- Gire el asa en sentido contrario a las agujas del reloj hasta que trabaje correctamente.
- Coloque la jarra con su tapa sobre la bandeja para goteo justo debajo de la abertura del cabezal de colado.
- Enchufe en un tomacorriente de 120 Voltios de CA.
- Gire la perilla de función a la posición del símbolo de "taza" (), para que comience el proceso de colado. La luz indicadora de color rojo se prenderá para indicarle que la cafetera está prendida.
- Luego de aproximadamente 2 minutos, el café espresso comenzará a caer en la jarra.

Advertencia: No abra la tapa del tanque de agua ni remueva el soporte del filtro durante el proceso de colado. Puede sufrir quemaduras.

- Cuando el café comience a colarse dentro de la jarra, sostenga la jarra de acero inoxidable con la leche debajo de la boquilla de vapor.
- El vaporizador debe estar justo debajo de la superficie de la leche. Gire la perilla de función a la posición del símbolo de “vapor” (). Mueva la jarra de acero inoxidable con la leche en forma circular. Puede ajustar la cantidad de vapor girando la perilla de función.

Nota: Puede ocurrir salpicaduras si el vaporizador no está sumergido en la leche.

- Cuando la espuma ya está hecha, gire la perilla de función a la posición del símbolo de “taza” () y termine de colar el café.
- Cuando la luz indicadora color verde se prenda significa que el proceso de colar ha terminado, gire la perilla de función a la posición de apagado (OFF).
- Desconecte la máquina y deje que se enfríe.

Advertencia: No retire la tapa hasta que la presión se libere por completo. Vea la sección **CUIDADO: PRESIÓN**.

- **Advertencia:** No retire el soporte del filtro en ningún momento mientras la cafetera esté bajo presión o hasta que la cafetera se haya enfriado. Vea la sección **CUIDADO: PRESIÓN**.
- Sirva una taza de cappuccino utilizando el café colado, coloque la misma cantidad de leche calentada con el vaporizador y luego cucharee la espuma para que se mezcle con el café.

CUIDADO Y LIMPIEZA

Este producto no contiene piezas reparables por el consumidor.

- Desconecte el cable del tomacorriente. Espere que la cafetera se enfríe por completo antes de limpiarla.
- Después de que la presión se ha liberado, retire la tapa del tanque de agua. Deseche el agua restante a través de la abertura superior del tanque de agua girando la máquina boca abajo sobre el fregadero. No sumerja la máquina en agua. Coloque otra vez la tapa en su lugar.
- Después de cada uso, el filtro y el soporte deben vaciarse y enjuagarse a fondo con agua tibia. Séquelos antes de colocarlos nuevamente en la cafetera.

Nota: Asegúrese de que el filtro y el soporte estén instalados correctamente antes de cada uso.

- Lave la bandeja para goteo, la jarra y su tapa con agua tibia y jabón.

Advertencia: Por favor manipule la jarra con cuidado. El vidrio se resbala cuando está mojado. Una jarra dañada puede causar quemaduras por derrame de líquido caliente.

Nota: Deseche la jarra si está agrietada o dañada de alguna manera.

- Para prevenir que la jarra se dañe:
- No caliente la jarra si está vacía.
- No coloque la jarra sobre, ni cerca de una hornilla de gas, eléctrica o de un horno caliente.
- Evite el manejo brusco y los golpes.
- Lave la parte de afuera de la cafetera con un paño suave y húmedo.
- Nunca sumerja la cafetera en agua ni en ningún otro líquido.
- La cafetera y sus partes no son aptas para el lavaplatos automático.
- No use limpiadores abrasivos ni almohadilla de fibra metálica para limpiar la cafetera.
- Nunca rocíe o aplique limpiadores directamente sobre o dentro de la cafetera.

Descalcificación

La frecuencia de la limpieza depende de la dureza del agua que se está usando. La siguiente tabla muestra intervalos de tiempo sugeridos para llevar a cabo la limpieza.

Frecuencia de tiempos de limpieza

Tipo de Agua	Frecuencia
Agua suave	Cada 80 ciclos de colado
Agua dura	Cada 40 ciclos de colado

Los depósitos de minerales provenientes del agua dura pueden obstruir su cafetera.

- Asegúrese que la perilla de función esté en la posición de apagado (OFF).
- Abra la tapa del tanque de agua girando en sentido contrario a las agujas del reloj.
- Coloque vinagre blanco de cocina dentro de la jarra hasta el nivel 2 marcado en la jarra.
- Coloque dentro del tanque de agua el vinagre que está en la jarra.
- Coloque agua dentro de la jarra hasta el nivel 2 marcado en la jarra.
- Coloque dentro del tanque de agua el agua que está en la jarra.
- Cierre la tapa del tanque de agua girándola en sentido de las agujas del reloj. Asegúrese de cerrar la tapa completamente para evitar que se escape vapor durante el proceso de colado.

Nota: Asegúrese que la tapa esté herméticamente cerrada antes de prender la cafetera.

- Coloque el filtro sin café dentro del soporte y luego colóquelos dentro de la cafetera.
- Coloque la jarra con su tapa sobre la bandeja para goteo justo debajo de la abertura del cabezal de colado.
- Conecte en un tomacorriente de 120 Voltios de CA.
- Gire la perilla de función a la posición del símbolo de “taza” () para que comience el proceso de colado. La luz indicadora de color rojo se prenderá para indicarle que la cafetera está prendida.
- Luego de aproximadamente 2 minutos, la solución de vinagre comenzará a caer en la jarra.

Advertencia: No abra la tapa del tanque de agua ni remueva el soporte del filtro durante el proceso de colado, podría sufrir graves quemaduras.

- Cuando la solución de vinagre comience a colarse dentro de la jarra, sostenga un recipiente hasta $\frac{3}{4}$ de su capacidad llena de agua fría debajo de la boquilla de vapor.

El vaporizador debe sumergirse dentro del agua. Gire la perilla de función a la posición del símbolo de “vapor” (). Mueva el recipiente con el agua en forma circular por 5-10 segundos. Esto sirve para limpiar cualquier resto adicional de leche que pudiera haber quedado en la boquilla de vapor.

Nota: Puede ocurrir salpicaduras si el vaporizador no está sumergido en el agua.

- Gire la perilla de función a la posición del símbolo de “taza” () antes de remover el recipiente y termine de colar la solución de vinagre.
- Descarte el agua del recipiente.

- Descarte el agua del recipiente.
- Cuando la luz indicadora color verde se prenda significa que el proceso de colar ha terminado, gire la perilla de función a la posición de apagado (OFF).
- Desconecte la máquina y deje que se enfríe.

Advertencia: No retire la tapa del tanque de agua hasta que la presión se libere por completo. Vea la sección **CUIDADO: PRESIÓN**.

Advertencia: No retire el soporte del filtro en ningún momento mientras la cafetera esté bajo presión o hasta que la cafetera se haya enfriado. Vea la sección **CUIDADO: PRESIÓN**.

ALMACENAMIENTO Y MANTENIMIENTO

- Siempre deje enfriar completamente la cafetera antes de guardarla.
- Enrolle el cable eléctrico debajo de la cafetera.
- Guarde la cafetera en un lugar seco; por ejemplo, encima de la mesa, el mostrador o en un estante del armario.
- Adicional a la limpieza recomendada, no se requiere ningún mantenimiento especial.

¿NECESITA AYUDA?

Para servicio, reparaciones o preguntas relacionadas al producto, llame al número que se encuentra en la parte de atrás de este manual. Por favor, NO devuelva el producto al fabricante. Adicionalmente, puede consultar la página de internet que se encuentra en la parte de atrás de este manual.

1 AÑO DE GARANTÍA LIMITADA

¿Qué cubre la garantía?

- Cualquier defecto de materiales o de mano de obra (devoluciones sólo se aceptarán si se debe a un defecto del fabricante, y no serán aceptadas después de 1 año desde la fecha de compra. Devoluciones sólo se aceptarán con el recibo original).
- Aplica solo a productos comprados y usados en los Estados Unidos, Hawaii o Alaska.

¿Cómo se obtiene servicio?

- Conserve el recibo original de la compra.
- Escriba un correo electrónico a customerserviceimusa@groupeseb.com, o llame a 1-800-850-2501.
- Si necesita partes o accesorios por favor llámenos o escribanos un correo electrónico.

Esta garantía NO cubre:

- Daños ocasionados por el uso comercial del producto.
- Daños por mal uso, abuso o negligencia.
- Productos que han sido alterados de alguna manera.
- Otros accesorios empacados con el aparato.
- Daños ocasionados por accidentes o reparaciones.

ESPRESSO & CAPPUCCINO MAKER

800W 120 V 60Hz

MÁQUINA PARA CAFÉ ESPRESSO Y CAPPUCCINO

INSTRUCTION MANUAL MANUAL DE INSTRUCCIONES

If you have any questions, please contact us at:

Para mayor información puede contactarnos a:

IMUSA USA, LLC

Doral, FL 33178

1-800-850-2501

customerserviceimusa@groupeseb.com

www.imusausa.com

MADE IN CHINA / HECHO EN CHINA

imusa®